



屋島サッカースポーツ少年団 SUMMER CAMP 2018



平成30年8月18日(土)・19日(日)

(雨天決行)

香川県立屋島少年自然の家 (高松市屋島東町34-1 Tel 843-4545)

〈スケジュール〉

～1日目 8月18日(土)～

12:30

現地集合

12:45

13:00

オリエンテーション (入所説明)

14:00

野外炊事 (焼きそば・おにぎり)

17:30

レクリエーション

- ❖ドッジボール大会
- ❖花火大会

20:30

入浴

21:30

消灯・就寝

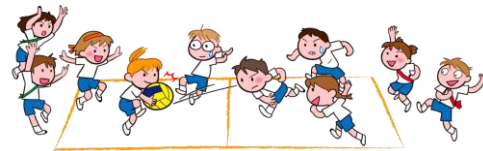

～2日目 8月19日(日)～

6:30

起床

7:00

散歩

8:00

朝食 (食事係 6年生)

9:00

レクリエーション

- ❖プール (水泳大会)

12:00

昼食 (食事係 5年生)

13:00

退所準備

13:30

退所点検

14:00

退所の集い

14:30

現地解散



おつかれ
さまでした!



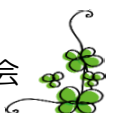

屋島サッカースポーツ少年団育成会





- ①6年生は班の責任者として、一つ先のことを考えながら下級生の面倒を見て下さい。
- ②5年生以下は自分勝手な行動をせず、屋島サッカースポーツ少年団団員にふさわしい行動をとって下さい。
- ③当日は他の団体も利用しているので、迷惑のかからないよう行動して下さい。

- 【注意】  参加時の格好は、運動(レクリエーション)が出来る服装で**帽子・屋島Tシャツ**を着用。
(U8・7以外)
-  靴は運動靴とし、スリッパ履きは厳禁とします。

もちもの (すべてに名前記入)

- 水筒 (各自お茶入り) 食べれる氷 (牛乳パック) 軍手 (4・5・6年生)
- レインコート (雨天時) 長袖・長ズボン (虫刺され防止の為) 洗面用具 (石鹸のみ浴室にあり)
- 就寝用の服 防寒用ジャージ タオル キャンプのしおり
- プール用具 (浮き輪・ビーチボール・水中メガネなど持参OK)
- 体育館シューズ ぞうきん (5・6年生)

各団での持ち物





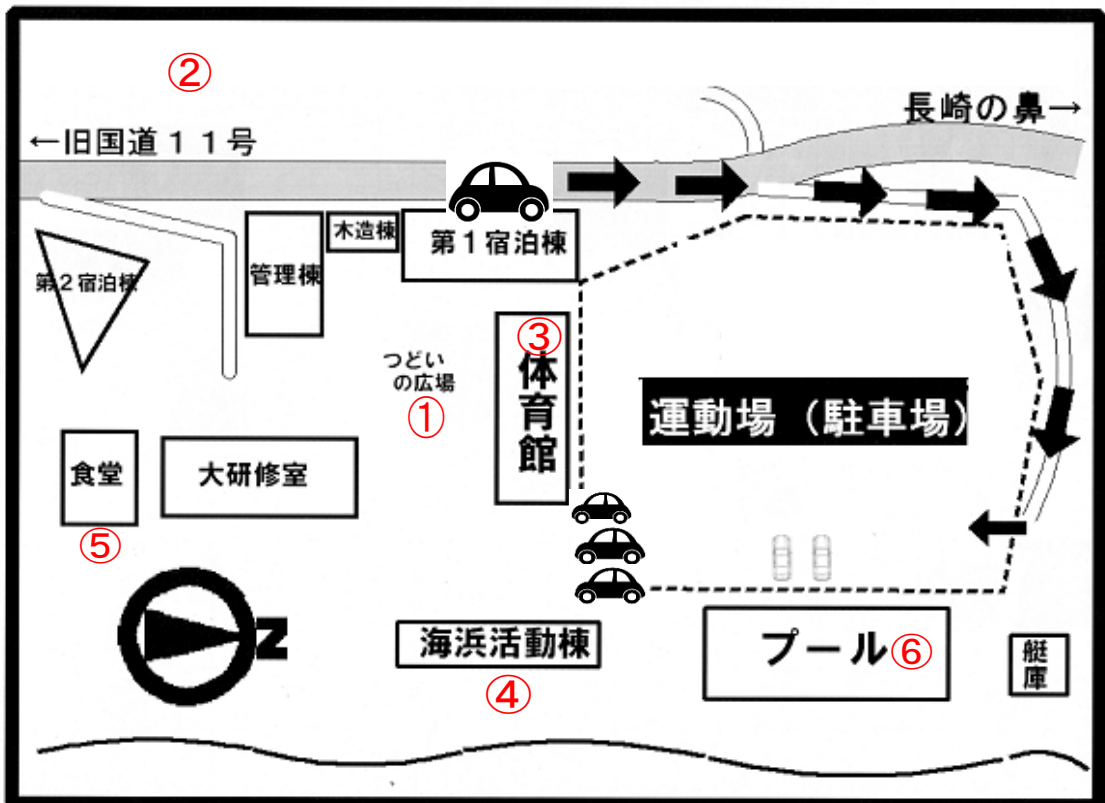

- クーラーボックス ジャグ 救急箱 懐中電灯・らんたん (お持ちでしたらお貸しください)
 - ベンチ×2 テント (U12×1 U11×1 U10×1)
- (熱中症対策を万全にして下さい。)



スケジュール詳細

8月18日 (土)

場所

- 12:30
~12:45 ① **現地集合**
- 13:00 **オリエンテーション (入所説明)**
つどいの広場前に集合。(車は運動場に駐車下さい。)
自然の家の職員の方からの説明を聞く。
班長指示により荷物を置き、赤レンガ広場に班ごとに1列で並び。
⚠️ もちもの 水筒 ・タオル ・軍手 (4・5・6年生)
- 14:00 ② **野外炊事 (焼きそば+おにぎり)**
自然の家の職員の方からの説明を聞き。その後調理開始。
食材を受取り、野外炊事倉庫前に班ごとで移動。
⚠️ 車に注意。

写真はイメージです。
4・5・6年生→焼きそば調理。・火おこし ・野菜を切る ・焼きそばを作る
1・2・3年生→おにぎり作り。
完成した班から食事開始。
食事後片付けをし職員の方のチェックが終了した班から第1宿泊棟へ移動。
- 17:30 ③ **①レクリエーション**
体育館にてドッジボール大会
⚠️ もちもの 水筒 ・タオル

- 19:00頃 ④ **②レクリエーション**
海浜活動棟前にて花火大会 (雨の場合は体育館にてレクリエーション継続)

- 20:30 **入浴・就寝準備 (第1宿泊棟)**
班ごとに入浴

- 21:30 消灯・就寝

U11・12トレセン
19:00~21:00

写真はイメージです。
入浴は21:30まで
保護者の方も注意下さい。

8月19日 (日)

- 6:30
7:00 **起床
散歩 (海岸)**

写真はイメージです。
- 8:00 ⑤ **朝食 (食事係 6年生)**
班ごとに着席

- 9:00 ⑥ **③レクリエーション**
全団 プール⇒
⚠️ もちもの ・水筒・プール用具・タオル・着替え
♣️ 水泳大会
- 12:00 ⑤ **昼食 (食事係 5年生)**
班ごとに着席

いただきます
- 13:00 ① **退所準備**

- 13:30 ① **職員の方による退所点検 (班長のみ点検立会、その他は宿泊棟前に整列)**
- 14:00 ① **退所のつどい ①つどいの広場**

- 14:30 **現地解散**

レクリエーション①

ドッジボール大会

○組み合わせ

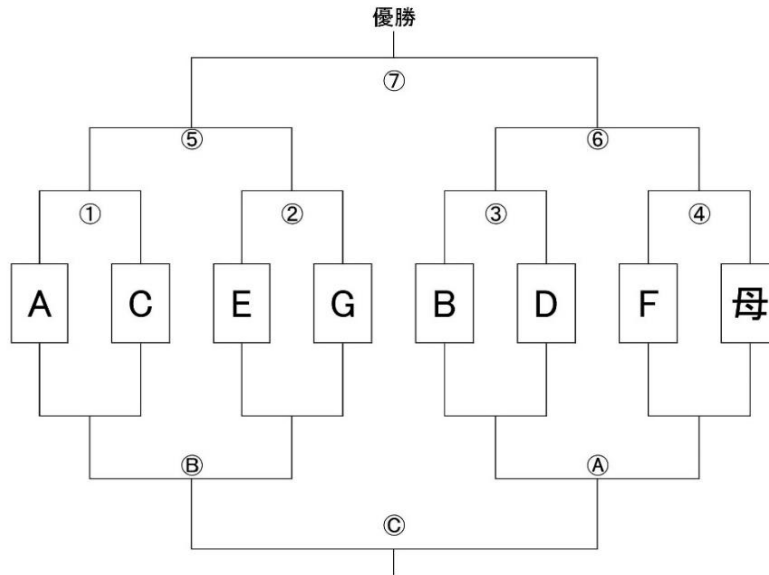

		Aコート				Bコート			
		チーム		チーム	チーム		チーム		チーム
第1試合	①	A	—	C	②	E	—	G	
第2試合	③	B	—	D	④	F	—	母	
第3試合	⑤	①勝	—	②勝	⑤	③負	—	④負	
第4試合	⑥	①負	—	②負	⑥	③勝	—	④勝	
第5試合		⑤負	—	⑥負		⑤	—	⑥	
第6試合	⑦	⑤勝	—	⑥勝	⑦	⑤勝	—	⑥勝	

○ルール

- 1試合10分 ※それまでに決着がつけばその時点で終了（着かなければ内野の人数が多い方が勝者）
- 外野 2人スタート
- キャッチできなかったボールがはね上がり、そのボールを味方がキャッチした場合。（セーフ）
- 相手のボールが直接頭部へ当たった時（セーフ）
- 外野が相手内野をヒットした場合は内野に復活することが可能。
- 監督の各班に割振りされている保護者、子供達と優勝をめざして下さい。（大変申し訳ございませんが、その後の花火大会の監視役もお願いします。。）

レクリエーション③

浮き輪付き水泳大会

■予選1組	9人	9人	9人	9人
	Aチーム	Cチーム	Eチーム	Gチーム
■予選2組				
	Bチーム	Dチーム	Fチーム	
	9人	9人	9人	

■順位決定戦 予選1組下位2チーム予選2組下位1チーム 計3チーム → 上位1チームは決勝へ

■決勝 各予選上位2チーム 計4チーム+順位決定戦上位1チーム

○ルール

- 浮き輪をつけて1人約15mを泳ぎチームでリレーをする。

各1位には賞品があるかも??